

# aiwa®

Japan est1951

## KBTUS-900

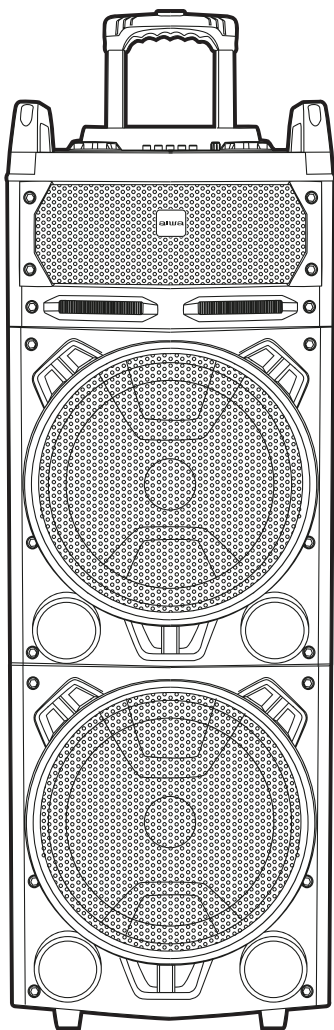

PORTABLE  
**TROLLEY  
SPEAKER**  
EARTHQUAKE

USER MANUAL **EN**

UŽIVATELSKÁ  
PŘÍRUČKA **CZ**

MANUAL DE  
USUARIO **ES**

KORISNIČKI  
VODIČ **HR**

MANUEL DE  
L'UTILISATEUR **FR**

POUŽÍVATEĽSKÁ  
PRÍRUČKA **SK**

MANUAL DO  
UTILIZADOR **PT**

HASZNÁLATI  
KÉZIKÖNYV **HU**

MANUALE  
UTENTE **IT**

MANUALUL  
UTILIZATORULUI **RO**

BENUTZER-  
FÜHRER **DE**

УПУТСТВО ЗА  
УПОТРЕБУ **CS**

ANVÄNDARHAN-  
DBOK **SE**

РЪКОВОДСТВО  
ЗА ПОТРЕБИТЕЛЯ **BG**

BRUGERMANUAL **DK**

ΕΓΧΕΙΡΙΔΙΟ  
ΧΡΗΣΤΗ **GR**

HANDLEIDING **NL**

KULLANICI  
REHBERİ **TR**

KÄYTTÖOHJEET **FI**

РУКОВОДСТВО  
ПОЛЬЗОВАТЕЛЯ **RU**

INSTRUKCJA  
OBSŁUGI **PL**

**ACCESSORIES\***

ACCESORIOS / ACCESSOIRES / ACCESSORI / ACCESSÓRIOS / ZUBEHÖR... +15

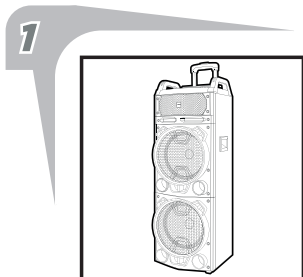
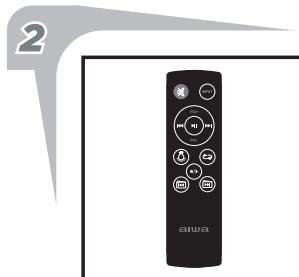
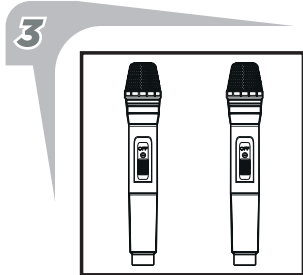
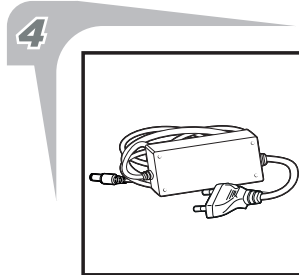
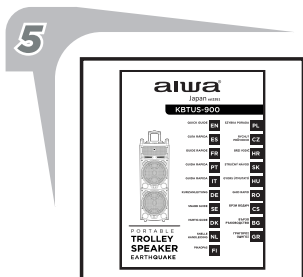
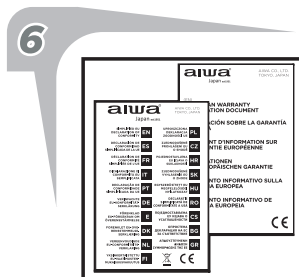
**Trolley speaker****Remote controller****Wireless  
microphones (x2)****Power cord****Quick start guide****Warranty sheet &  
declaration of conformity**

**ES- Accesorios:** 1.Altavoz trolley. 2.Mando a distancia. 3.Micrófonos inalámbricos (x2). 4.Cable de alimentación. 5.Guía rápida. 6.Hoja de garantía y declaración de conformidad.

**FR- Accessoires:** 1.Haut-parleur chariot portable. 2.Télécommande. 3.Microphones sans fils (x2). 4.Cordon d'alimentation. 5.Guide rapide. 6.Fiche de garantie et déclaration de conformité.

**IT- Accessori:** 1.Altoparlante da carrello. 2.Telecomando. 3.Microfoni senza fili (x2). 4.Cavo di alimentazione. 5.Guida rapida. 6.Foglio di garanzia e dichiarazione di conformità.

**PT- Acessórios:** 1.Altifalante de carrinho. 2.Controle remoto. 3.Microfones sem fios (x2). 4.Cabo de alimentação. 5.Guia rápido. 6.Ficha de garantia e declaração de conformidade.

**DE- Zubehör:** 1.Tragbarer Trolley-Lautsprecher. 2.Fernbedienung. 3.Drahtlose Mikrofone (x2). 4.Netzkabel. 5.Kurzanleitung. 6.Garantieblatt & Konformitätserklärung.

**SE- Tillbehör:** 1.Trolley högtalare. 2.Fjärrkontroll. 3.Trådlösa mikrofoner (x2). 4.Strömsladd. 5.Snabbguide. 6.Garantibladd & överensstämmelse.

**DK- Tilbehør:** 1.Trolley-højtaler. 2.Fjernbetjening. 3.Trådløse mikrofoner (x2). 4.Strømkabel. 5.Hurtig guide. 6.Garantibladd & overensstemmelseserklæring.

**NL- Accessoires:** 1.Trolley-luidspreker. 2.Afstandsbediening. 3.Draadloze microfoons (x2). 4.Netsnoer. 5.Snelle handleiding. 6.Garantieblad & conformiteitsverklaring.

**FI- Lisätarvikkeet:** 1.Vaunun kaiutin. 2.Kaukosäädin. 3.Langattomat mikrofonit (x2). 4.Virtajohto. 5.Pikaopas. 6.Takuulomake ja vaatimustenmukaisuusvakuutus.

**PL- Akcesoria:** 1.Głośnik wózka. 2.Pilot zdalnego sterowania. 3.Mikrofony bezprzewodowe (x2). 4.Kabel zasilający. 5.Szybki przewodnik. 6.Karta gwarancyjna i deklaracja zgodności.

**ACCESSORIES\***

ACCESORIOS / ACCESSOIRES / ACCESSORI / ACCESSÓRIOS / ZUBEHÖR... +15

**CZ- Příslušenství:** 1.Trolejbusový reproduktor. 2.Dálkový ovladač. 3.Bezdrátové mikrofony (x2). 4.Napájecí kabel. 5.Rychlý průvodce. 6.Záruční list a prohlášení o shodě.

**HR- Pribor:** 1.Kolica zvučnika. 2.Daljinski upravljač. 3.Bežični mikrofoni (x2). 4.Kabel za napajanje. 5.Brzi vodič. 6.Jamstveni list i izjava o sukladnosti.

**SK- Príslušenstvo:** 1.Vozík na reproduktor. 2.Dialkový ovladač. 3.Bezdrôtové mikrofóny (x2). 4.Napájací kábel. 5.Stručný návod. 6.Záručný list a vyhlásenie o zhode.

**HU- kiegészítők:** 1.Kocsi hangszóró. 2.Távírányító. 3.Vezeték nélküli mikrofonok (x2). 4.Tápkábel. 5.Gyors útmutató. 6.Garanciaalap és megfelelőségi nyilatkozat.

**RO- Accesorii:** 1.Difuzor carucior. 2.Telecomanda. 3.Microfoane wireless (x2). 4.Cablu de alimentare. 5.Ghid rapid. 6.Fișă de garanție și declarație de conformitate.

**CS- Прибор:** 1.Коллица звучника. 2.Далжински управљач. 3.Бежични микрофони (x2). 4.Кабл за напајање. 5.Брзи водич. 6.Гарантни лист и изјава о усаглашености.

**BG- Аксесоари:** 1.Високоговорител на количката. 2.Дистанционно. 3.Безжични микрофони (x2). 4.Захранващ кабел. 5.Бързо ръководство. 6.Гаранционен лист и декларация за съответствие.

**GR- Αξεσουάρ:** 1.Ηχείο τρόλεϊ. 2.Τηλεχειριστήριο. 3.Ασύρματα μικρόφωνα (x2). 4.Καλώδιο τροφοδοσίας. 5.Γρήγορος οδηγός. 6.Φύλλο εγγύησης και δήλωση συμμόρφωσης.

**TR- Aksesuarlar:** 1.Arabalı hoparlör. 2.Uzaktan kumanda. 3.Kablosuz mikrofonlar (x2). 4.Güç kablosu. 5.Hızlı başlangıç Kılavuzu. 6.Garanti belgesi ve uygunluk beyanı

**RU- Аксессуары:** 1.громкоговоритель тележки. 2.Пульт дистанционного управления. 3.Беспроводные микрофоны (x2). 4.шнур питания. 5.Краткое руководство по эксплуатации. 6.Гарантийный лист и декларация соответствия.

**REMOTE CONTROLLER\***

MANDO A DISTANCIA / TÉLÉCOMMANDE / TELECOMANDO / CONTROLE REMOTO... +16

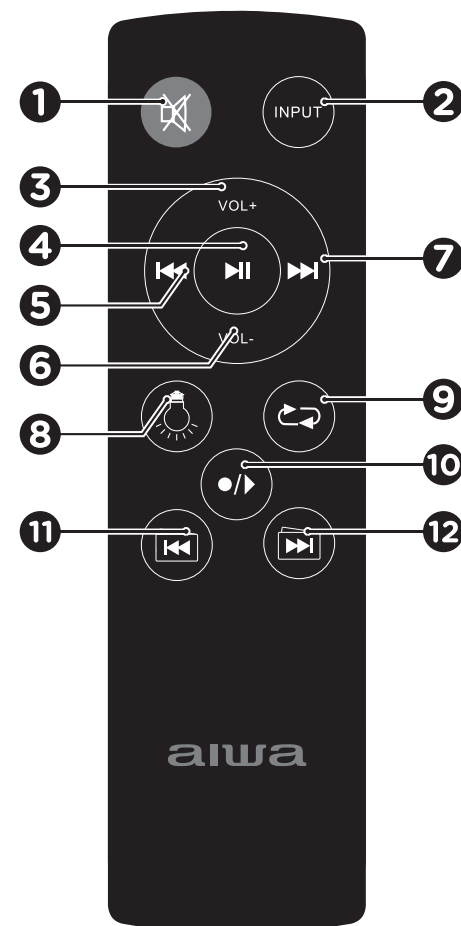

- 1 MUTE (⊘)
- 2 INPUT (INPUT SELECTION)
- 3 VOL+ (INCREASE VOLUME)
- 4 PLAY / PAUSE / SCAN (▶||)
- 5 PREVIOUS (◀◀)
- 6 VOL- (DECREASE VOLUME)
- 7 NEXT (▶▶)
- 8 LED LIGHT CONTROL (💡)
- 9 REPEAT (↺)
- 10 RECORD / PLAY RECORDING (⏺)
- 11 PREVIOUS FOLDER (◀◀)
- 12 NEXT FOLDER (▶▶)

**REMOTE CONTROLLER\***

MANDO A DISTANCIA / TÉLÉCOMMANDE / TELECOMANDO / CONTROLE REMOTO... +16

**ES- Mando a distancia:** 1.Silenciar. 2.Selección de entrada. 3.Aumentar volumen. 4.Reproducir / Pausar / Escanear. 5.Anterior. 6.Disminuir volumen. 7.Siguiente. 8.Control de luz LED. 9.Repetición. 10.Grabar / Reproducir grabación. 11.Carpeta anterior. 12.Carpeta siguiente.

**FR- Télécommande:** 1.Muet. 2.Sélection des entrées. 3.Augmenter le volume. 4.Lecture / Pause / Balayage. 5.Précédent. 6.Diminuer le volume. 7.Suivant. 8.Contrôle de l'éclairage LED. 9.Répétez. 10.Enregistrement / Lecture de l'enregistrement. 11.Dossier précédent. 12.Dossier suivant.

**IT- Telecomando:** 1.Muto. 2.Selezione degli ingressi. 3.Aumentare il volume. 4.Play / Pausa / Scansione. 5.Precedente. 6.Diminuire il volume. 7.Il prossimo. 8.Controllo della luce a LED. 9.Ripeto. 10.Registrazione / Riproduzione di registrazioni. 11.Cartella precedente. 12.Cartella successiva.

**PT- Controlo remoto:** 1.Mudo. 2.Selecção da entrada. 3.Aumentar o volume. 4.Play / Pausa / Scan. 5.Anterior. 6.Diminuir o volume. 7.Seguinte. 8.Controlo de luz LED. 9.Repetição. 10.Gravação / Reprodução de gravação. 11.Pasta anterior. 12.Próxima pasta.

**DE- Fernsteuerung:** 1.Stumm. 2.Auswahl der Eingabe. 3.Das Volume erhöhen. 4.Wiedergabe / Pause / Scannen. 5.Vorhergehend. 6.Verrigern Sie das Volumen. 7.Nächste. 8.LED-Lichtsteuerung. 9.Wiederholen Sie. 10.Aufnahme / Wiedergabe von Aufnahmen. 11.Vorheriger Ordner. 12.Nächster Ordner.

**SE- Fjärrkontroll:** 1.Tystnad. 2.Ingångsval. 3.Öka volymen. 4.Spela / Pausa / Skanna. 5.Tidigare. 6.Sänk Volymen. 7.Följande. 8.LED-ljusstyrning. 9.Upprepning. 10.Spela in / Spela inspelning. 11.Föregående mapp. 12.Nästa mapp.

**DK- Fjernbetjening:** 1.Stilhed. 2.Vlag af input. 3.Forøg lydstyrken. 4.Afspil / Pause / Scan. 5.Tidligere. 6.Sænk lydstyrken. 7.Følge. 8.LED-lysstyring. 9.Gentagelse. 10.Optag / afspil optagelse. 11.Forrige mappe. 12.Næste mappe.

**NL- Afstandsbediening:** 1.Stilte. 2.Invoerkeuze. 3.Verhoog het volume. 4.Afspelen / Pauze / Scan. 5.Vorige. 6.Volume verminderen. 7.Volgende. 8.LED-lichtregeling. 9.Herhaling. 10.Opname / Afspelen Opname. 11.Vorige map. 12.Volgende map.

**FI- Kaukosäädin:** 1.Hiljaisuus. 2.Tulon valinta. 3.Lisää äänenvoimakkuutta. 4.Toista / keskeytä / skanna. 5.Edellinen. 6.Pienennä äänenvoimakkuutta. 7.Seuraava. 8.LED-valonsäädin. 9.Toisto. 10.Tallennus / toisto Tallennus. 11.Edellinen kansio. 12.Seuraava kansio.

**PL- Pilot zdalnego sterowania:** 1.Cisza. 2.Wybór danych wejściowych. 3.Zwiększanie objętości. 4.Graj / Pauza / Skanuj. 5.Poprzedni. 6.Zmniejszenie objętości. 7.Następnie. 8.Sterowanie oświetleniem LED. 9.Powtórzenie. 10.Nagrywanie / odtwarzanie Nagrywanie. 11.Poprzedni folder. 12.Następny folder.

**CZ- Dálkové ovládání:** 1.Umlčet. 2.Výběr vstupu. 3.Zvýšte hlasitost. 4.Přehrát / Pozastavit / Skenovat. 5.Předchozí. 6.Snížte hlasitost. 7.Další. 8.LED osvětlení. 9.Opakování. 10.Nahrávání / přehrávání. 11.Předchozí složka. 12.Další složka.

**HR- Daljinski upravljač:** 1.Tišina. 2.Odabir ulaza. 3.Povećajte glasnoću. 4.Reproduciraj / Pauziraj / Skeniraj. 5.Prijašnji. 6.Smanjivanje glasnoće. 7.Sljedeći. 8.LED kontrola svjetla. 9.Ponavljanje. 10.Snimanje / reprodukcija. 11.Prethodna mapa. 12.Sljedeća mapa.

**SK- Diaľkový ovládač:** 1.Mlčanie. 2.Výber vstupu. 3.Zvýšte hlasitosť. 4.Prehrať / Pozastaviť / Skenovať. 5.Predchádzajúca. 6.Znížte hlasitosť. 7.Dalšie. 8.Ovládanie svetla LED. 9.Opakovanie. 10.Nahrávanie / prehrávanie. 11.Predchádzajúci priečinok. 12.Další priečinok.

**HU- Távirányító:** 1.Csend. 2.Bemenet kiválasztása. 3.Növelje a hangerőt. 4.Lejátszás / szünet / szkennelés. 5.Előző. 6.Csökkentse a hangerőt. 7.Következő. 8.LED fényvezérlés. 9.Ismétlés. 10.Felvétel / lejátszás Felvétel. 11.Előző mappa. 12.Következő mappa.

**RO- Telecomandă:** 1.Tăcere. 2.Selectarea intrării. 3.Măriți volumul. 4.Redare / Pauză / Scanare. 5.Anterior. 6.Scade volumul. 7.Următor. 8.Controlul luminii LED. 9.Repetiție. 10.Înregistrare / redare înregistrare. 11.Dosarul anterior. 12.Dosarul următor.

**CS- Дальнoско управлѐние:** 1.Тишина. 2.Избор уноса. 3.Повећајте јачину звука. 4.Репродукујте / Паузирајте / Скенирајте. 5.Претходна. 6.Смањивање јачине звука. 7.Следећи. 8.ЛЕД контрола светлости. 9.Понављање. 10.Снимање / репродукција Снимање. 11.Претходна фасцикла. 12.Следећа фасцикла.

**BG- Дистанционно:** 1.мълчание. 2.Избор на вход. 3.Увеличете силата на звука. 4.Възпроизвеждане / пауза / сканиране. 5.предишен. 6.Намалете силата на звука. 7.Следващия. 8.LED управление на светлината. 9.повторение. 10.Запис / възпроизвеждане Запис. 11.Предишна папка. 12.Следваща папка.

**GR- Τηλεχειριστήριο:** 1.Σιωπή. 2.Επιλογή εισόδου. 3.Αυξήστε την ένταση. 4.Αναπαραγωγή / Παύση / Σάρωση. 5.Προηγούμενος. 6.Μείωση έντασης. 7.Επόμενο. 8.Έλεγχος φωτισμού LED. 9.Επανάληψη. 10.Εγγραφή / Εγγραφή αναπαραγωγής. 11.Προηγούμενος φάκελος. 12.Επόμενο φάκελος.

**TR- Uzaktan Kumanda:** 1.Sessiz. 2.Giriş kaynağı seçimi. 3.Sesi arttır. 4.Oynat / Duraklat / Tara. 5.Önceki. 6.Sesi azalt. 7.İleri. 8.LED ışık kontrolü. 9.Tekrar işlevi. 10.Kayı Kaydet / Oynat. 11.Önceki klasör. 12.Klasörü İlet.

**RU- Пульт дистанционного управления:** 1.Немой. 2.Выбор источника входного сигнала. 3.Увеличить объем. 4.Воспроизведение / Пауза / Сканирование. 5.Предыдущий. 6.Снижение объема. 7.Форвард. 8.управление светодиодной подсветкой. 9.Функция повтора. 10.Запись / Воспроизведение записи. 11.Предыдущая папка. 12.Папка Вперед.

**WIRELESS MICROPHONE\***

MICRÓFONO INALÁMBRICO / MICROPHONE SANS FIL / MICROFONO SENZA FILI... +17

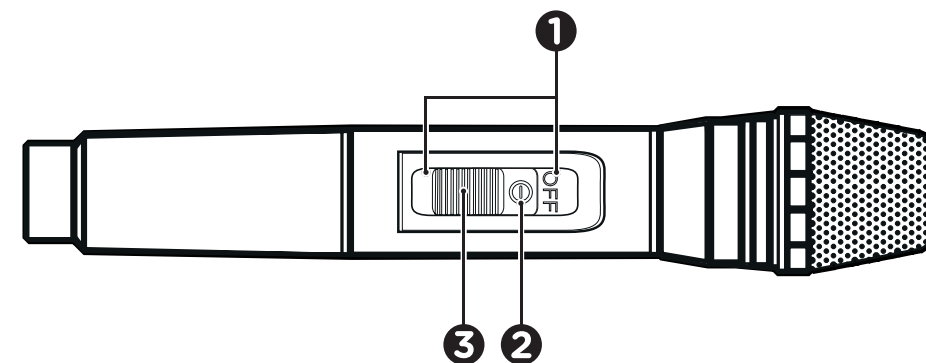

- 1 MICROPHONE ON/OFF SWITCH
- 2 STATUS LED INDICATOR
- 3 MUTE POSITION

**ES- Micrófono inalámbrico:** 1.Interruptor de encendido y apagado. 2.Indicador LED de estado. 3.Posición de silencio.

**FR- Microphone sans fil:** 1.Allumer et éteindre. 2.Indicateur LED d'état. 3.Position muette.

**IT- Microfono senza fili:** 1.Interruttore ON / OFF. 2.Indicatore LED di stato. 3.Posizione di silenziamento.

**PT- Microfone sem fios:** 1.Interruptor ON / OFF. 2.Indicador LED de estado. 3.Posição muda.

**DE- Drahtloses Mikrofon:** 1.EIN / AUS-Schalter. 2.Status-LED-Anzeige. 3.Stumme Position.

**SE- Trådlös mikrofon:** 1.På / Av knapp. 2.Status-LED-indikator. 3.Stäng av läget.

**DK- Trådløs mikrofon:** 1.Tænd og sluk. 2.Status LED-indikator. 3.Dæmp position.

**NL- Draadloze microfoon:** 1.TAAN / UIT-schakelaar. 2.Status LED-indicator. 3.Stomme positie.

**FI- Langaton mikrofoni:** 1.On / Off kytkin. 2.Tilan merkkivalo. 3.Mykistä sijainti.

**PL- Mikrofon bezprzewodowy:** 1.Wyłącznik ON / OFF. 2.Wskaźnik LED stanu. 3.Pozycja wyciszona.

**CZ- Bezdrátový mikrofon:** 1.Spínač ON / OFF. 2.Stavová kontrolka LED. 3.Ztlumit polohu.

**HR- Bežični mikrofon:** 1.ON / OFF sklopka. 2.LED indikator statusa. 3.Isključivanje zvuka.

**SK- Bezdrôtový mikrofón:** 1.Spínač ON / OFF. 2.Stavová kontrolka LED. 3.Stlmiť pozíciu.

**HU- Vezeték nélküli mikrofon:** 1.BE / KI kapcsoló. 2.Állapot LED-jelző. 3.Néma helyzet.

**RO- Microfon wireless:** 1.Comutator ON / OFF. 2.Indicator LED de stare. 3.Poziție mută.

**CS- Бежични микрофон:** 1.ON / OFF прекидач. 2.ЛЕД индикатор статуса. 3.Без звука.

**BG- Безжичен микрофон:** 1.ON / OFF превключвател. 2.Индикатор за състоянието. 3.Изключване на положението.

**GR- Ασύρματο μικρόφωνο:** 1.Διακόπτης έναρξης / λήξης. 2.Ενδειξη LED κατάστασης. 3.Σίγαση θέσης.

**TR- Kablosuz mikrofon:** 1.Açma / kapama anahtarı. 2.Durum LED göstergesi. 3.Konumu sessize al.

**RU- Беспроводной микрофон:** 1.Вкл / Выкл переключатель. 2.Светодиодный индикатор состояния. 3.Положение выключения звука.

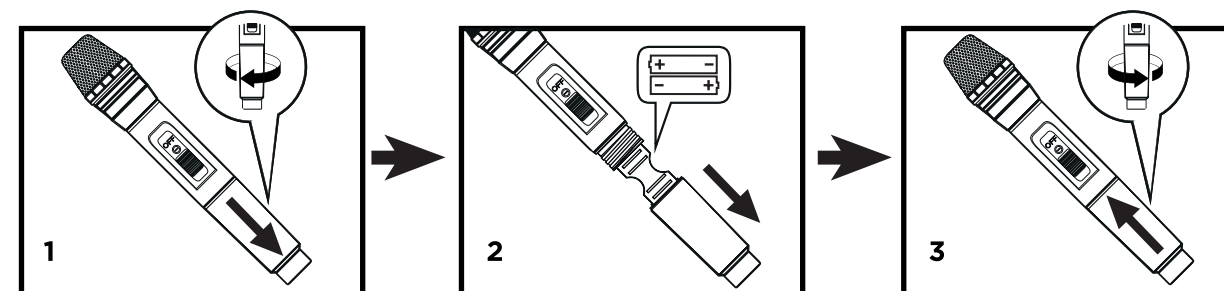



## CHARGE & BATTERY\*

CARGA Y BATERÍA / CHARGE ET BATTERIE / CARICA E BATTERIA / CARGA E BATERIA... +16

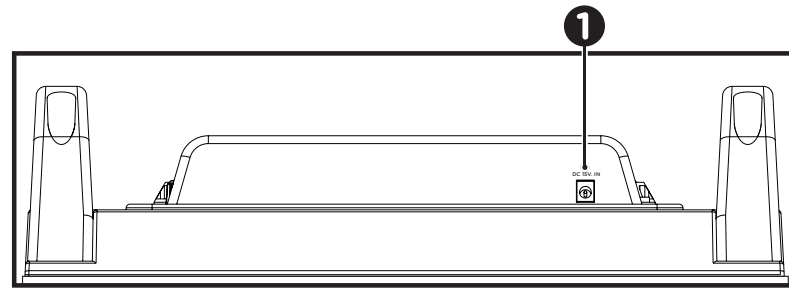

**1** 15V DC INPUT  
(BACKSIDE DETAIL)

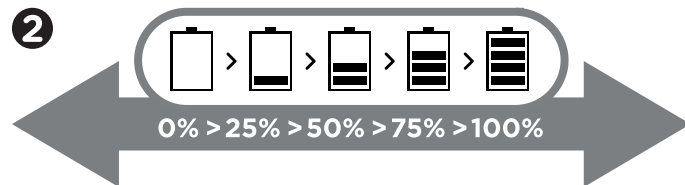

**2** BATTERY STATUS INDICATOR  
(LED DISPLAY DETAIL)

**ES- Carga y batería:** 1.Toma de corriente 15V (detalle de la parte trasera). 2.Indicador de batería (detalle de la pantalla LED).  
**FR- Charge et batterie:** 1.Prise de courant de 15V (détail de l'arrière). 2.Indicateur de batterie (détail de l'affichage LED).  
**IT- Carica e batteria:** 1.Presa di corrente da 15V (dettaglio della parte posteriore). 2.Indicatore della batteria (dettaglio del display a LED).  
**PT- Carregamento e bateria:** 1.Tomada eléctrica de 15V (Detalhe da traseira). 2.Indicador de bateria (Detalhe do visor LED).  
**DE- Aufladen und Batterie:** 1.15V-Steckdose (Detail der Rückseite). 2.Batterieanzeige (Detail des LED-Bildschirms).  
**SE- Ladda & battery:** 1.15V DC ingång (baksida detalj). 2.Batteristatusindikator (LED-displaydetalj).  
**DK- Opladning & batteri:** 1.15V DC-ingang (bagside detaljer). 2.Batteristatusindikator (LED-displaydetaljer).  
**NL- Lading & batterij:** 1.15V DC-ingang (detail op de achterzijde). 2.Indicator voor de batterijstatus (detail van het LED-display).  
**FI- Lataa ja akku:** 1.15 V DC -sisääntulo (takaosa). 2.Akun tilan merkivalo (LED-näytön yksityiskohdat).  
**PL- Naładuj baterię:** 1.Wejście 15 V DC (szczegóły z tyłu). 2.Wskaźnik stanu baterii (szczegóły wyświetlacza LED).  
**CZ- Nabíjení a baterie:** 1.Vstup 15 V DC (detail zadní strany). 2.Indikátor stavu baterie (LED displej detail).  
**HR- Punjenje i baterija:** 1.15V istosmjerni ulaz (stražnji detalj). 2.Indikator statusa baterije (detalji LED zaslona).  
**SK- Nabíjanie a batéria:** 1.Vstup 15 V DC (detaily zadnej strany). 2.Indikátor stavu batérie (LED displej detail).  
**HU- Akkumulátor töltés:** 1.15 V DC bemenet (hátdoldalon lévő részlet). 2.Az akkumulátor állapotjelzője (LED kijelző részlete).  
**RO- Încărcăți bateria:** 1.Intrare 15V DC (detaliu posterior). 2.Indicator de stare a bateriei (detalii afișare LED).  
**CS- Пу́енье и батерија:** 1.15В ДЦ улаз (детали са задње стране). 2.Индикатор статуса батерије (детали о ЛЕД екрану).  
**BG- Зареджване и батерия:** 1.15V DC вход (детайл отзад). 2.Индикатор за състоянието на батерията (подробности за LED дисплея).  
**GR- Φόρτιση & μπαταρία:** 1.Είσοδος 15V DC (λεπτομέρεια πίσω πλευράς). 2.Ενδειξη κατάστασης μπαταρίας (λεπτομέρεια οθόνης LED).  
**TR- Şarj ve pil:** 1.15V DC girişi (arka taraf detayı). 2.Pil durumu göstergesi (LED ekran ayrıntısı).  
**RU- Зарядка и аккумулятор:** 1.15В вход постоянного тока (подробная информация с обратной стороны). 2.Индикатор состояния батареи (подробная информация на светодиодном дисплее).

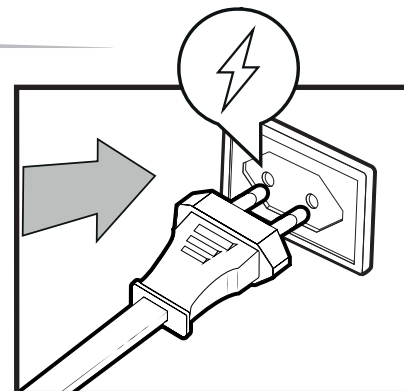
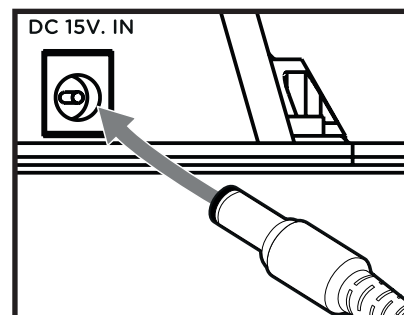

## TOP CABINET CONTROLS\*

PANEL SUPERIOR / PANNEAU SUPÉRIEUR / PANNELLO SUPERIORE... +17

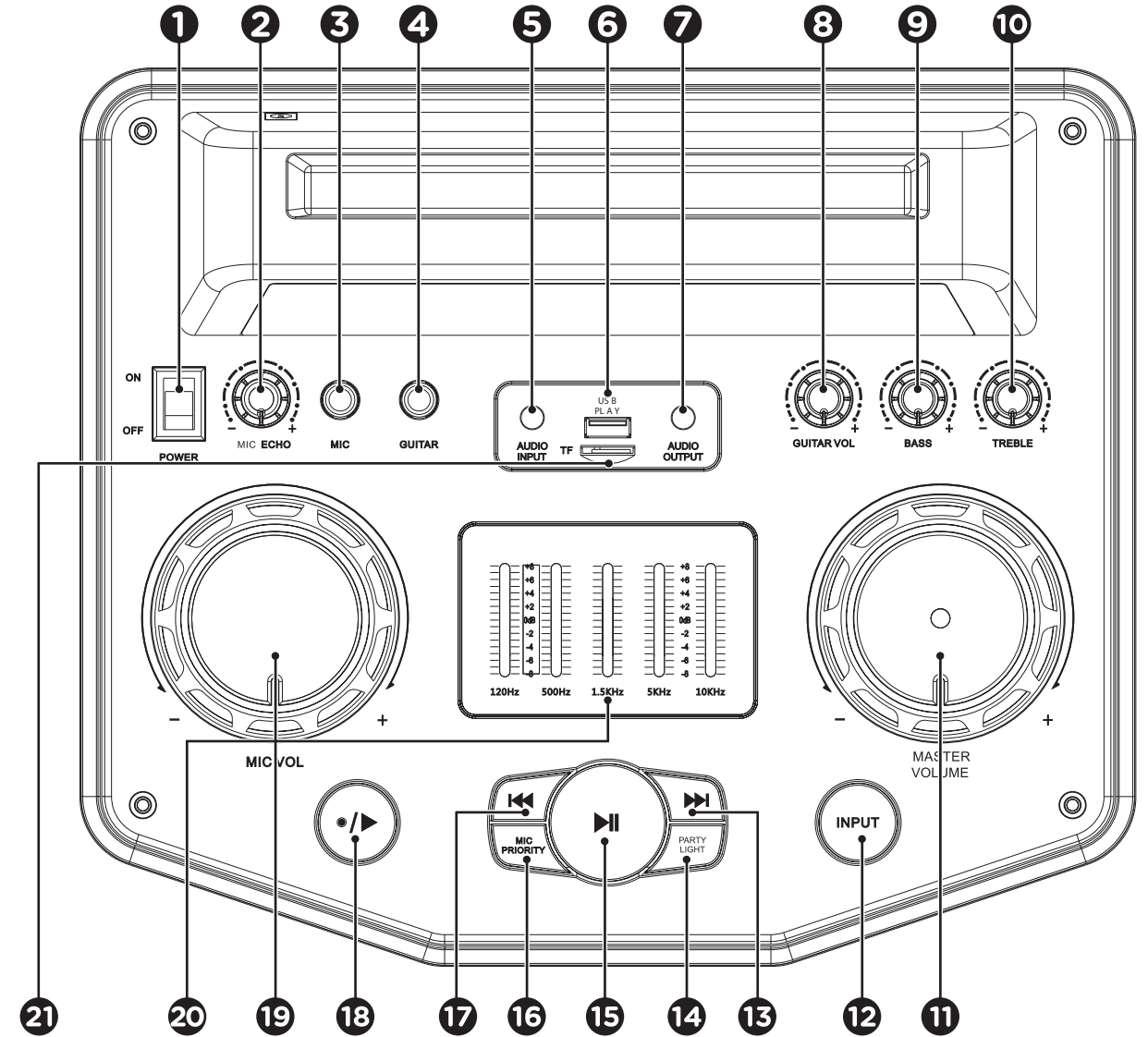

- |                                 |  |
|---------------------------------|--|
| <b>1</b> POWER ON / OFF         | <b>11</b> MASTER VOLUME                          |
| <b>2</b> MICROPHONE ECHO EFFECT | <b>12</b> INPUT SELECTION (AUX, BT, TF, USB, FM) |
| <b>3</b> MICROPHONE SLOT        | <b>13</b> NEXT (▶)                               |
| <b>4</b> GUITAR SLOT            | <b>14</b> PARTY LIGHT ON / OFF                   |
| <b>5</b> AUDIO INPUT            | <b>15</b> PLAY / PAUSE / SCAN (▶  )              |
| <b>6</b> USB PORT               | <b>16</b> MICROPHONE PRIORITY                    |
| <b>7</b> AUDIO OUTPUT           | <b>17</b> PREVIOUS (◀)                           |
| <b>8</b> GUITAR VOLUME          | <b>18</b> RECORD / PLAY RECORDING (●▶)           |
| <b>9</b> BASS CONTROL           | <b>19</b> MICROPHONE VOLUME                      |
| <b>10</b> TREBLE CONTROL        | <b>20</b> EQUALIZER                              |
|                                 | <b>21</b> TF/SD CARD PORT                        |



**TOP CABINET CONTROLS\*****PANEL SUPERIOR / PANNEAU SUPÉRIEUR / PANNELLO SUPERIORE... +17**

**ES- Panel superior:** 1.Encender y apagar. 2.Eco del micrófono. 3.Clavija para micrófono. 4.Clavija para guitarra. 5.Entrada de audio. 6.Puerto USB. 7.Salida de audio. 8.Volumen de la guitarra. 9.Control de graves. 10.Control de agudos. 11.Volumen maestro. 12.Selección de modo de entrada. 13.Siguiente. 14.Control de luz LED. 15.Reproducir / Pausar / Escanear. 16.Prioridad de micrófono. 17.Anterior. 18.Grabar / Reproducir grabación. 19.Volumen del micrófono. 20.Ecualizador. 21.Puerto de tarjetas SD/TF.

**FR- Panneau supérieur:** 1.Allumer et éteindre. 2.Echo du microphone. 3.Prise de microphone. 4.Prise pour guitare. 5.Entrée audio. 6.Port USB. 7.Sortie audio. 8.Volume de la guitare. 9.Contrôle des basses. 10.Contrôle des aigus. 11.Volume principal. 12.Sélection du mode d'entrée. 13.Suivant. 14.Contrôle des lumières LED. 15.Lecture / Pause / Scan. 16.Priorité au microphone. 17.Précédent. 18.Enregistrement / Lecture Enregistrement. 19.Volume du microphone. 20.Equalizer. 21.Port de la carte SD/TF.

**IT- Pannello superiore:** 1.Accensione e spegnimento. 2.Eco del microfono. 3.Presa per microfono. 4.Spina per chitarra. 5.Ingresso audio. 6.Porta USB. 7.Uscita audio. 8.Volume della chitarra. 9.Controllo dei bassi. 10.Controllo degli alti. 11.Volume principale. 12.Selezione del modo di ingresso. 13.Avanti. 14.Controllo della luce a LED. 15.Riproduci / Pausa / Scansione. 16.Priorità microfono. 17.Precedente. 18.Registrazione / Riproduzione Registrazione. 19.Volume del microfono. 20.Equalizzatore. 21.Porta scheda SD/TF.

**PT- Painel superior:** 1.Ligar e desligar. 2.Microfone eco. 3.Tomada de microfona. 4.Ficha da guitarra. 5.Entrada de áudio. 6.Porta USB. 7.Saída áudio. 8.Volume da guitarra. 9.Controlo de baixo. 10.Controlo de agudos. 11.Volume principal. 12.Selecção do modo de entradas. 13.Próximo. 14.Controlo da luz LED. 15.Reproduzir / Pausa / Scan. 16.Prioridade microfona. 17.Anterior. 18.Gravar / Reproduzir gravação. 19.Volume do microfona. 20.Equalizador. 21.Porta do cartão SD/TF.

**DE- Oberstes Gremium:** 1.Ein- und Ausschalten. 2.Mikrofon-Echo. 3.Mikrofonbuchse. 4.Gitarren-Stecker. 5.Audio-Eingang. 6.USB-Anschluss. 7.Audio-Ausgang. 8.Lautstärke der Gitarre. 9.Bass-Kontrolle. 10.Höhenregelung. 11.Master-Band. 12.Auswahl des Eingabemodus. 13.Nächste. 14.LED-Lichtsteuerung. 15.Abspielen / Pause / Scannen. 16.Mikrofon-Priorität. 17.Vorherige. 18.Aufnahme/Wiedergabe-Aufzeichnung. 19.Lautstärke des Mikrofons. 20.Entzerrer. 21.Anschluss für SD/TF-Karte.

**SE- Toppkontroller:** 1.Ström PÅ / AV. 2.Mikrofoneko. 3.Mikrofonfack. 4.Gitarrplats. 5.Ljudutgång. 6.USB uttag. 7.Ljudutgång. 8.Gitarrvolym. 9.Baskontroll. 10.Diskantkontroll. 11.Mastervolym. 12.Ingångsval. 13.Nästa. 14.LED-ljusstyrning. 15.Spela / pausa / skanna. 16.Mikrofonprioritet. 17.Tidigare. 18.Spela in / Spela inspelning. 19.Mikrofonvolym. 20.Utjämnare. 21.TF / SD-kortport.

**DK- Top panel kontrol:** 1.Tænd / sluk. 2.Mikrofon-ekko. 3.Mikrofonstik. 4.Guitar slot. 5.Audio input. 6.USB-port. 7.Lydudgang. 8.Guitarvolumen. 9.Bass kontrol. 10.Diskant kontrol. 11.Master volume. 12.Valg af input. 13.Næste. 14.Festlys. 15.Afspil / Pause / Scan. 16.Mikrofonprioritet. 17.Tidligere. 18.Optag / afspil optagelse. 19.Mikrofonvolumen. 20.Equalizer. 21.TF / SD-kortport.

**NL- Bovenste kastbediening:** 1.Aan/uitschakelen. 2.Microfoon echo. 3.Microfoonslot. 4.Gitaarleuf. 5.Audio-ingang. 6.USB-poort. 7.Audio-uitgang. 8.Gitaarvolume. 9.Bascontrole. 10.Drievoudige controle. 11.Hoofdvolume. 12.Invoerkeuze. 13.Volgende. 14.Feestverlichting. 15.Afspelen / Pauze / Scan. 16.Microfoon prioriteit. 17.Vorige. 18.Opname / Afspelen. 19.Microfoonvolume. 20.Equalizer. 21.TF/SD-kaarthaven.

**FI- Paneelin ylin hallinta:** 1.Virta päälle / pois. 2.Mikrofonin kaiku. 3.Mikrofonipaikka. 4.Kitarapaikka. 5.Äänitulo. 6.USB-portti. 7.Äänen ulostulo. 8.Kitaran äänenvoimakkuus. 9.Bassosäätö. 10.Diskanttiohjaus. 11.Pää-äänenvoimakkuus. 12.Tulon valinta. 13.Seuraava. 14.Juhlavalvo. 15.Toista / keskeytä / skannaa. 16.Mikrofonin prioriteetti. 17.Edellinen. 18.Tallenna / toista nauhoitus. 19.Mikrofonin äänenvoimakkuus. 20.Taajuuskorjain. 21.TF / SD-korttiportti.

**PL- Elementy sterujące do szafek górnych:** 1.Włączanie/wyłączanie zasilania. 2.Echo mikrofonu. 3.Gniazdo mikrofonowe. 4.Gniazdo gitarowe. 5.Wejście audio. 6.Port USB. 7.Wyjście audio. 8.Wolumen gitary. 9.Kontrola basów. 10.Kontrola wysokich tonów. 11.Główna objętość. 12.Wybór danych wejściowych. 13.Następnie. 14.Światło imprezowe. 15.Graj / Pauza / Skanuj. 16.Priorytet mikrofonu. 17.Poprzedni. 18.Nagrywanie / Odtwarzanie nagrań. 19.Głośność mikrofonu. 20.Equalizer. 21.Port karty TF/SD.

**CZ- Ovládací prvky nejvyššího panelu:** 1.Zapněte / vypněte napájení. 2.Odezva mikrofonu. 3.Slot pro mikrofon. 4.Kytarový slot. 5.Vstup zvuku. 6.USB port. 7.Audio výstup. 8.Kytarový objem. 9.Ovládání basů. 10.Ovládání výšek. 11.Hlavní hlasitost. 12.Výběr vstupu. 13.Další. 14.LED osvětlení. 15.Přehráť / Pozastavit / Skenovat. 16.Priorita mikrofonu. 17.Předchozí. 18.Nahrávání / přehrávání záznamu. 19.Hlasitost mikrofonu. 20.Ekvalizér. 21.Port karty TF / SD.

**HR- Vrh kontrola panela:** 1.Uključivanje / Isključivanje napajanja. 2.Odjek mikrofona. 3.Utor za mikrofon. 4.Utor za gitaru. 5.Audio ulaz. 6.USB priključak. 7.Audio izlaz. 8.Glasnoća gitare. 9.Kontrola basa. 10.Kontrola visokih tonova. 11.Glavni volumen. 12.Odabir ulaza. 13.Sljedeći. 14.Party svjetlo. 15.Reproduciraj / Puziraj / Skeniraj. 16.Prioritet mikrofona. 17.Prijašnji. 18.Snimanje / reprodukcija zapisa. 19.Glasnoća mikrofona. 20.Ekvilajzer. 21.TF / SD kartica priključak.

**SK- Ovládacie prvky horného panela:** 1.Zapnite / vypnite napájanie. 2.Odozva mikrofonu. 3.Slot pre mikrofon. 4.Gitarový slot. 5.Vstup zvuku. 6.USB vstup. 7.Audio výstup. 8.Objem gitary. 9.Ovládanie basov. 10.Ovládanie výšok. 11.Hlavný objem. 12.Výber vstupu. 13.Ďalšie. 14.Ovládanie svetla LED. 15.Prehrať / Pozastaviť / Skenovať. 16.Priorita mikrofonu. 17.Predchádzajúca. 18.Nahrávanie / Prehrávanie záznamu. 19.Hlasitosť mikrofonu. 20.Ekvalizér. 21.Port karty TF / SD.

**HU- Felső vezérlőpanel:** 1.Be- / kikapcsolás. 2.Mikrofon visszhangja. 3.Mikrofon nyílás. 4.Gitárrés. 5.Audio bemenet. 6.USB csatlakozó. 7.Hang kimenet. 8.Gitár hangereje. 9.Basszus vezérlés. 10.Magas hangszabályozás. 11.Mester kötet. 12.Bemenet kiválasztása. 13.Következő. 14.LED fényvezérlés. 15.Lejátszás / szünet / szkennelés. 16.A mikrofon prioritása. 17.Előző. 18.Felvétel / lejátszás felvétel. 19.A mikrofon hangereje. 20.Kiegészítő. 21.TF / SD kártya port.

**RO- Controla de panou de top:** 1.Pornire / oprire. 2.Ecou microfon. 3.Slot pentru microfon. 4.Slot pentru chitară. 5.Intrare audio. 6.Port USB. 7.Lesire audio. 8.Volumul chitara. 9.Controlul basului. 10.Control trebil. 11.Volumul principal. 12.Selectarea intrării. 13.Următor. 14.Controlul luminii LED. 15.Redare / Pauză / Scanare. 16.Prioritate microfon. 17.Anterior. 18.Înregistrare / Redare înregistrare. 19.Volumul microfonului. 20.Egalizator. 21.Portul cardului TF / SD.

**TOP CABINET CONTROLS\*****PANEL SUPERIOR / PANNEAU SUPÉRIEUR / PANNELLO SUPERIORE... +17**

**CS- Врхунске команде панел:** 1.Укључивање / искључивање напајања. 2.Микрофонски одјек. 3.Утор за микрофон. 4.Слот за гитару. 5.Аудио улаз. 6.УСБ порт. 7.Аудио излаз. 8.Јачина гитаре. 9.Контрола баса. 10.Висока контрола. 11.Мастер волуме. 12.Избор уноса. 13.Следећи. 14.Светло за забаву. 15.Репродукуј / Паузирај / Скенирај. 16.Приоритет микрофона. 17.Претходна. 18.Снимање / репродукција снимања. 19.Јачина микрофона. 20.Еквилажер. 21.ТФ / СД картица.

**BG- Най-горе контролни панели:** 1.Включване / изключване на захранването. 2.Микрофон ехо. 3.Слот за микрофон. 4.Слот за китара. 5.Аудио вход. 6.USB порт. 7.Аудио изход. 8.Обем на китара. 9.Бас контрол. 10.Контрол на високите нива. 11.Основен обем. 12.Избор на вход. 13.Следващия. 14.LED управление на светлината. 15.Възпроизвеждане / пауза / сканиране. 16.Приоритет на микрофона. 17.предишен. 18.Запис / възпроизвеждане на запис. 19.Сила на звука на микрофона. 20.изравнител. 21.Порт за TF / SD карта.

**GR- Κορυφαία στοιχεία ελέγχου panel:** 1.Ενεργοποίηση / απενεργοποίηση. 2.Ηχώ μικροφώνου. 3.Υποδοχή μικροφώνου. 4.Υποδοχή κιθάρας. 5.ΕΙΣΑΓΩΓΗ ΗΧΟΥ. 6.Θύρα USB. 7.Εξοδος ήχου. 8.Ουγκος κιθάρας. 9.Ελεγχος μπάσων. 10.Ελεγχος πρίμων. 11.Κύριος όγκος. 12.Επιλογή εισόδου. 13.Επόμενο. 14.Φως πάρτι. 15.Αναπαραγωγή / Παύση / Σάρωση. 16.Προτεραιότητα μικροφώνου. 17.Προηγούμενος. 18.Εγγραφή / αναπαραγωγή εγγραφής. 19.Ένταση μικροφώνου. 20.Εξισωτής. 21.Θύρα κάρτας TF / SD.

**TR- Üst kabin kontrolleri:** 1.Güç açık / kapalı. 2.Mikrofon yankı efekti düğmesi. 3.Mikrofon yuvası. 4.Gitar yuvası. 5.Ses girişi. 6.USB girişi. 7.Ses çıkışı. 8.Gitar ses düğmesi. 9.Bas kontrol düğmesi. 10.Tiz kontrol düğmesi. 11.Ana ses düğmesi. 12.Kaynak giriş seçimi. 13.İleri. 14.Parti ışığı açık / kapalı. 15.Oynat / Duraklat / Tara. 16.Mikrofon önceliği. 17.Önceki. 18.Kayı Kaydet / Oynat. 19.Mikrofon ses düğmesi. 20.Ekolayzer. 21.TF / SD kart bağlantı noktası.

**RU- Контроль верхнего шкафа:** 1.Включение / Выключение. 2.Ручка эхо-эффекта микрофона. 3.Слот для микрофона. 4.Гнездо для гитары. 5.Аудиовход. 6.USB-порт. 7.Аудиовыход. 8.Ручка гитарной громкости. 9.Ручка управления басом. 10.Ручка управления трёхкратным числом. 11.Ручка заданной громкости. 12.Выбор входа источника. 13.Форвард. 14.Светильник для вечеринок Вкл/ Выкл. 15.Воспроизведение / Пауза / Сканирование. 16.Приоритет микрофона. 17.Предыдущий. 18.Запись / Воспроизведение записи. 19.Ручка громкости микрофона. 20.Эквалайзер. 21.порт карты TF/SD.

## BLUETOOTH MODE\*

MODO BLUETOOTH / MODE BLUETOOTH / MODALITÀ BLUETOOTH... +17

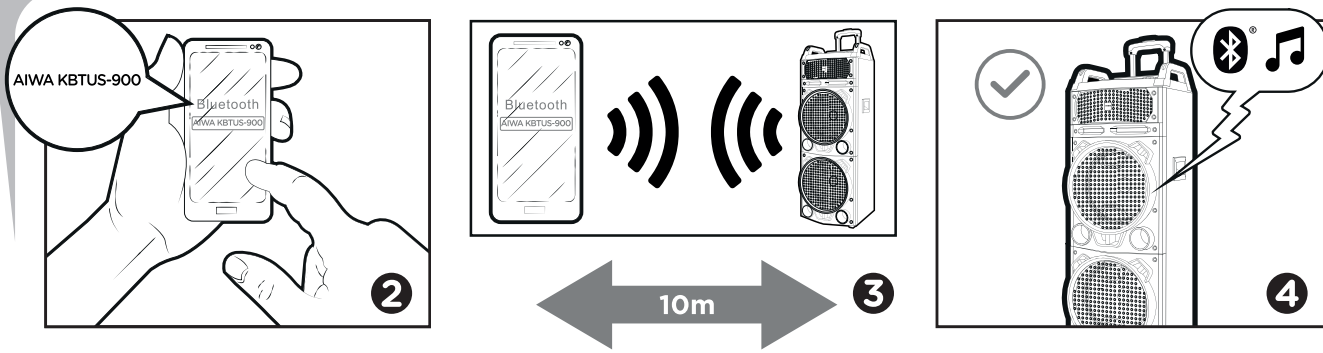
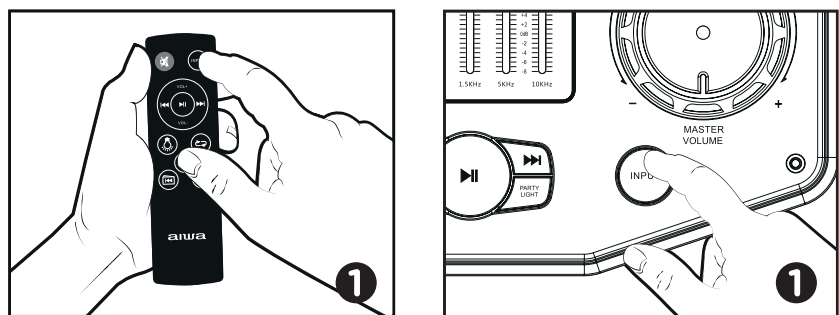

**1 SELECT THE BLUETOOTH MODE**  
USING THE REMOTE CONTROLLER, OR THE INPUT  
BUTTON ON THE TOP PANEL.

**3 STAY CLOSE...**  
THE EFFECTIVE RANGE OF BLUETOOTH DEVICES  
IS 10 METERS.

**2 SEARCH FOR THE PAIRING NAME**  
SEARCH FOR AIWA KBTUS-900 WITHIN THE  
BLUETOOTH DEVICES LIST.

**4 ENJOY THE MUSIC!**  
THE SPEAKER WILL NOTIFY YOU WHEN BOTH  
DEVICES HAVE BEEN SUCCESSFULLY CONNECTED.

**ES- Modo Bluetooth:** 1. Seleccione el modo Bluetooth. Utilizando el mando a distancia, o el botón "INPUT" del panel superior. 2. Busque el nombre de emparejamiento. Busque el nombre **AIWA KBTUS-900** dentro de la lista de dispositivos Bluetooth. 3. Manténgase cerca... El alcance efectivo de los dispositivos Bluetooth es de 10 metros. 4. ¡Disfrute de la escucha! El altavoz le notificará cuando ambos dispositivos se hayan conectado exitosamente.

**FR- Mode Bluetooth:** 1. Sélectionnez le mode Bluetooth. En utilisant la télécommande, ou le bouton "INPUT" sur le panneau supérieur. 2. Cherchez le nom de la correspondance. Recherchez le nom **AIWA KBTUS-900** dans la liste des appareils Bluetooth. 3. Restez à proximité. La portée effective des appareils Bluetooth est de 10 mètres. 4. Bonne écoute! Le haut-parleur vous avertira lorsque les deux appareils auront été connectés avec succès.

**IT- Modalità Bluetooth:** 1. Selezionare il modo Bluetooth. Utilizzando il telecomando, o il tasto "INPUT" sul pannello superiore. 2. Cerca il nome della partita. Cerca il nome **AIWA KBTUS-900** nell'elenco dei dispositivi Bluetooth. 3. Stami vicino. La portata effettiva dei dispositivi Bluetooth è di 10 metri. 4. Buon ascolto! L'altoparlante vi informerà quando entrambi i dispositivi sono stati collegati con successo.

**PT- Modo Bluetooth:** 1. Selecionar o modo Bluetooth. Usando o controlo remoto, ou o botão "INPUT" no painel superior. 2. Procure o nome do jogo. Pesquisar o nome **AIWA KBTUS-900** dentro da lista de dispositivos Bluetooth. 3. Fique por perto. O alcance efectivo dos dispositivos Bluetooth é de 10 metros. 4. Desfrute da audição! O altifalante irá notificá-lo quando ambos os dispositivos tiverem sido ligados com sucesso.

## BLUETOOTH MODE\*

MODO BLUETOOTH / MODE BLUETOOTH / MODALITÀ BLUETOOTH... +17

**DE- Bluetooth-Modus:** 1. Wählen Sie den Bluetooth-Modus. Verwenden Sie die Fernbedienung oder die Taste "INPUT" auf dem oberen Bedienfeld. 2. Schlagen Sie den Namen des Spiels nach. Suchen Sie in der Liste der Bluetooth-Geräte nach dem Namen **AIWA KBTUS-900**. 3. Bleiben Sie in der Nähe. Die effektive Reichweite von Bluetooth-Geräten beträgt 10 Meter. 4. Viel Spaß beim Zuhören! Der Lautsprecher wird Sie benachrichtigen, wenn beide Geräte erfolgreich angeschlossen wurden.

**SE- Bluetooth-läge:** 1. Välj Bluetooth-läge. Använd fjärrkontrollen eller knappen "INPUT" på den övre panelen. 2. Sök efter det matchande namnet. Sök efter **AIWA KBTUS-900**-namnet i listan över Bluetooth-enheter. 3. Håll dig nära. Det effektiva utbudet av Bluetooth-enheter är 10 meter. 4. Njut av att lyssna! Högtalaren meddelar dig när båda enheterna har anslutits.

**DK- Bluetooth-tilstand:** 1. Vælg Bluetooth-tilstand. Brug af fjernbetjeningen eller knappen "INPUT" på øverste panel. 2. Søg efter det matchende navn. Søg efter **AIWA KBTUS-900**-navnet på listen over Bluetooth-enheder. 3. Bliv tæt på. Det effektive udvalg af Bluetooth-enheder er 10 meter. 4. Nyd at lytte! Højtaleren giver dig besked, når begge enheder er tilsluttet med succes.

**NL- Bluetooth-modus:** 1. Selecteer de Bluetooth-modus. Met behulp van de afstandsbediening, of de "INPUT" -knop op het bovenpaneel. 2. Zoek naar de overeenkomende naam. Zoek naar de **AIWA KBTUS-900**-naam in de lijst met Bluetooth-apparaten. 3. Blijf dichtbij. Het effectieve bereik van Bluetooth-apparaten is 10 meter. 4. Veel plezier met luisteren! De luidspreker zal je laten weten wanneer beide apparaten succesvol zijn verbonden.

**FI- Bluetooth-tila:** 1. Valitse Bluetooth-tila. Käytä kaukosäädintä tai yläpaneelin "INPUT" -painiketta. 2. Etsi vastaava nimi. Etsi **AIWA KBTUS-900**-nimi Bluetooth-laitteiden luettelosta. 3. Pysy lähellä. Todellinen Bluetooth-laitteiden kantama on 10 metriä. 4. Nauti kuuntelusta! Kaiutin ilmoittaa sinulle, kun molemmat laitteet on kytketty onnistuneesti.

**PL- Tryb Bluetooth:** 1. Wybierz tryb Bluetooth. Za pomocą pilota zdalnego sterowania lub przycisku "INPUT" na górnym panelu. 2. Spójrz na nazwę meczu. Wyszukaj nazwę **AIWA KBTUS-900** na liście urządzeń Bluetooth. 3. Trzymajcie się blisko. Efektywny zasięg urządzeń Bluetooth wynosi 10 metrów. 4. Miłego słuchania! Głośnik powiadomi Cię, gdy oba urządzenia zostaną pomyślnie podłączone.

**CZ- Režim Bluetooth:** 1. Vyberte režim Bluetooth. Pomocí dálkového ovladače nebo tlačítka „INPUT“ na horním panelu. 2. Vyhledejte odpovídající jméno. Vyhledejte název **AIWA KBTUS-900** v seznamu zařízení Bluetooth. 3. Zůstaň nablízku. Efektivní dosah zařízení Bluetooth je 10 metrů. 4. Užijte si poslech! Po úspěšném připojení obou zařízení vás bude reproduktor informovat.

**HR- Bluetooth način rada:** 1. Odaberite način rada Bluetooth. Pomoću daljinskog upravljača ili gumba "INPUT" na gornjoj ploči. 2. Potražite odgovarajuće ime. Na popisu Bluetooth uređaja potražite naziv **AIWA KBTUS-900**. 3. Ostani blizu. Efektivni domet Bluetooth uređaja je 10 metara. 4. Uživajte u slušanju! Zvučnik će vas obavijestiti kada su oba uređaja uspješno spojena.

**SK- Režim Bluetooth:** 1. Vyberte režim Bluetooth. Pomocou diaľkového ovládača alebo pomocou tlačidla „INPUT“ na hornom paneli. 2. Vyhľadajte zodpovedajúce meno. Vyhľadajte názov **AIWA KBTUS-900** v zozname zariadení Bluetooth. 3. Ostaň nablízku. Efektívny dosah zariadení Bluetooth je 10 metrov. 4. Užite si počúvanie! Po úspešnom pripojení oboch zariadení vás bude reproduktor informovať.

**HU- Bluetooth mód:** 1. Válassza ki a Bluetooth módot. A távirányító vagy a felső panelen található "INPUT" gomb használatával. 2. Keresse meg a megfelelő nevet. Keresse meg az **AIWA KBTUS-900** nevet a Bluetooth eszközök listájában. 3. Maradj közel. A Bluetooth-eszközök tényleges távolsága 10 méter. 4. Élvezze a hallgatást! A hangszóró értesíti Önt, ha mindkét eszköz sikeresen csatlakozik.

**RO- Modul Bluetooth:** 1. Selectați modul Bluetooth. Folosind telecomanda sau butonul "INPUT" de pe panoul superior. 2. Căutați numele potrivit. Căutați numele **AIWA KBTUS-900** în lista dispozitivelor Bluetooth. 3. Stai pe aproape. Gama efectivă de dispozitive Bluetooth este de 10 metri. 4. Bucurați-vă de ascultare! Difuzorul vă va anunța atunci când ambele dispozitive au fost conectate cu succes.

**CS- Bluetooth режим:** 1. Изберите Bluetooth режим. Помощью дальнего управления или дугмета "INPUT" на горной табели. 2. Потражите одговарајуће име. Потражите име **AIWA KBTUS-900** на листи Bluetooth уређаја. 3. Остани близу. Ефективни домет Bluetooth уређаја је 10 метара. 4. Уживајте у слушању! Звучник ће вас обавестити када су оба уређаја успешно повезана.

**BG- Bluetooth режим:** 1. Изберете режима Bluetooth. Използвајќи дистанционното управление или бутон "INPUT" на горниот панел. 2. Търсете съответстващото име. Потърсете името **AIWA KBTUS-900** в списъка с Bluetooth устройства. 3. Стой наблизо. Ефективният обхват на Bluetooth устройствата е 10 метра. 4. А насладете се на слушане! Говорителят ще ви уведоми, когато и двете устройства са успешно свързани.

**GR- Λειτουργία Bluetooth:** 1. Επιλέξτε τη λειτουργία Bluetooth. Χρησιμοποιώντας το τηλεχειριστήριο ή το κουμπί "INPUT" στον επάνω πίνακα. 2. Αναζητήστε το αντίστοιχο όνομα. Αναζητήστε το όνομα **AIWA KBTUS-900** στη λίστα συσκευών Bluetooth. 3. Μείνε κοντά. Το πραγματικό εύρος των συσκευών Bluetooth είναι 10 μέτρα. 4. Απολαύστε την ακρόαση! Το ηχείο θα σας ειδοποιήσει όταν και οι δύο συσκευές έχουν συνδεθεί με επιτυχία.

**TR- Bluetooth Modu:** 1. Uzaktan kumandayı veya üst paneldeki "INPUT" düğmesini kullanarak bluetooth modu işlevini seçin. 2. Eşleşirme adını arayın, bluetooth cihazları listesinde **AIWA KBTUS-900**'ü arayın. 3. Bluetooth cihazlarının etkili menzili 10 metre olduğundan yakın durun. 4. Müziğin keyfini çıkarın! Hoparlör, her iki cihaz da başarıyla bağlandığında sizi bilgilendirecektir.

**RU- Режим Bluetooth:** 1. Выберите функцию режима Bluetooth с помощью пульта дистанционного управления или кнопки "INPUT" на верхней панели. 2. Поиск имени пары, поиск **AIWA KBTUS-900** в списке устройств bluetooth. 3. Держитесь поблизости, так как радиус действия устройств Bluetooth составляет 10 метров. 4. Наслаждайтесь музыкой! Громкоговоритель сообщит вам, когда оба устройства будут успешно подключены.

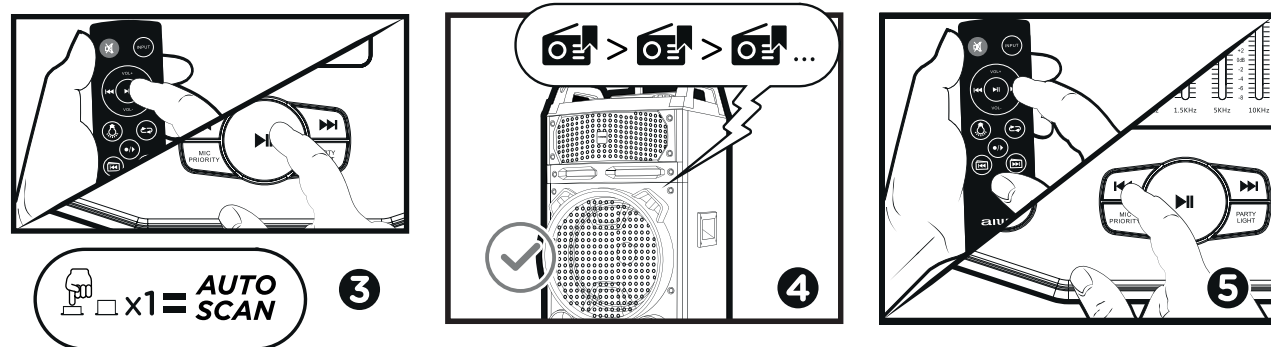
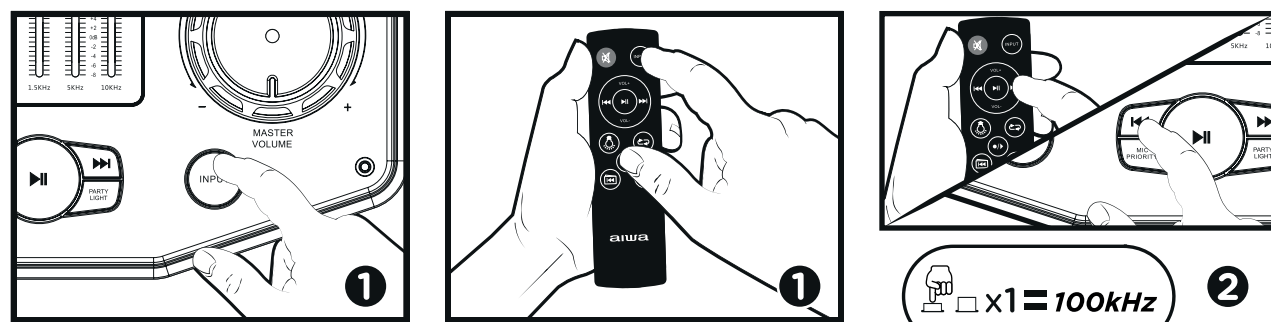

 **FM RADIO MODE\***
**MODO RADIO FM / MODE RADIO FM / MODALITÀ RADIO FM / MODO RÁDIO FM... +16**

**1 SELECT THE FM RADIO MODE**  
USING THE REMOTE CONTROL, OR THE INPUT  
BUTTON ON THE TOP PANEL.

**2 MANUAL TUNING**  
USE THE PREVIOUS OR NEXT BUTTONS, TO  
MANUALLY ADJUST THE FREQUENCY. EACH  
PRESS WILL CHANGE THE FREQUENCY BY 100kHz.

**3 AUTO TUNING**  
PRESS THE PLAY/PAUSE/SCAN, TO  
AUTOMATICALLY SCAN THE FM RADIO BAND.

**4 STORE RADIO STATIONS**  
STORAGE PROCESS WILL BE PERFORMED AUTO-  
MATICALLY DURING THE AUTO TUNING FUNCTION.  
WHENEVER A RADIO STATION WITH SUFFICIENT  
SIGNAL STRENGTH IS FOUND, IT WILL BE STORED.

**5 RECALL STORED RADIO STATIONS**  
WHEN THE AUTO TUNING FUNCTION IS FINISHED,  
PRESS THE PREVIOUS OR NEXT BUTTON TO  
RECALL RECENTLY STORED STATIONS.

**ES- Modo radio FM:** 1. Seleccione el modo radio FM. Utilizando el mando a distancia, o el botón "INPUT" del panel superior. 2. Utilice las teclas Anterior o Siguiente, para ajustar la frecuencia de forma manual. Cada pulsación cambiará la frecuencia en 100kHz. 3. Para sintonización automática, pulse el botón de Reproducción/Pausa/Escaneo. 4. Durante la función de sintonización automática, cada vez que se encuentre una emisora de radio con suficiente intensidad de señal, se almacenará. 5. Para escuchar las emisoras de radio almacenadas, pulse los botones Anterior o Siguiente cuando la función de sintonización automática haya terminado.

**FR- Mode radio FM:** 1. Sélectionnez le mode radio FM. En utilisant la télécommande, ou le bouton "INPUT" sur le panneau supérieur. 2. Utilisez le bouton précédent ou suivant pour régler la fréquence manuellement. Chaque pression modifie la fréquence de 100kHz. 3. Pour la syntonisation automatique, appuyez sur la touche Play/Pause/Scan. 4. Pendant la fonction de syntonisation automatique, chaque fois qu'une station de radio présentant une puissance de signal suffisante est trouvée, elle est mémorisée. 5. Pour écouter les stations de radio mémorisées, appuyez sur les boutons Précédent ou Suivant lorsque la fonction de réglage automatique est terminée.

 **FM RADIO MODE\***
**MODO RADIO FM / MODE RADIO FM / MODALITÀ RADIO FM / MODO RÁDIO FM... +16**

**IT- Modalità radio FM:** 1. Selezionare il modo radio FM. Utilizzando il telecomando, o il tasto "INPUT" sul pannello superiore. 2. Utilizzare il pulsante precedente o successivo per regolare la frequenza manualmente. Ogni pressione cambierà la frequenza di 100kHz. 3. Per la sintonizzazione automatica, premere il pulsante Play/Pausa/Scan. 4. Durante la funzione di sintonizzazione automatica, ogni volta che viene trovata una stazione radio con sufficiente potenza di segnale, questa viene memorizzata. 5. Per ascoltare le stazioni radio memorizzate, premere il pulsante Previous o Next quando la funzione di sintonizzazione automatica è terminata.

**PT- Modo rádio FM:** 1. Selecionar o modo Rádio FM. Usando o controlo remoto, ou o botão "INPUT" no painel superior. 2. Utilizar o botão anterior ou seguinte para ajustar manualmente a frequência. Cada prensa alterará a frequência em 100kHz. 3. Para sintonização automática, premir o botão Play/Pausa/Scan. 4. Durante a função de sintonia automática, cada vez que for encontrada uma estação de rádio com força de sinal suficiente, esta será armazenada. 5. Para ouvir as estações de rádio armazenadas, prima o botão Anterior ou Próximo quando a função de sintonização automática estiver concluída.

**DE- FM-Radio-Modus:** 1. Wählen Sie den FM-Radiomodus. Verwenden Sie die Fernbedienung oder die Taste "INPUT" auf dem oberen Bedienfeld. 2. Verwenden Sie die vorherige oder nächste Taste, um die Frequenz manuell einzustellen. Mit jedem Druck wird die Frequenz um 100kHz geändert. 3. Für die automatische Abstimmung drücken Sie die Taste Play/Pause/Scan. 4. Während der Auto-Suchlauf-Funktion wird jedes Mal, wenn ein Radiosender mit ausreichender Signalstärke gefunden wird, dieser gespeichert. 5. Um die gespeicherten Radiosender zu hören, drücken Sie die Taste Previous oder Next, wenn die automatische Sendersuche beendet ist.

**SE- FM-radioläge:** 1. Välj FM-radioläge. Använd fjärrkontrollen eller knappen "INPUT" på den övre panelen. 2. Använd föregående eller nästa knapp för att justera frekvensen manuellt. Varje tryck ändrar frekvensen med 100 kHz. 3. För automatisk inställning trycker du på knappen Play/Pause/Scan. 4. Under den automatiska inställningsfunktionen kommer varje gång en radiostation med tillräcklig signalstyrka hittas att lagras. 5. För att lyssna på de lagrade radiostationerna trycker du på knapparna Föregående eller Nästa när den automatiska inställningsfunktionen är klar.

**DK- FM-radiotilstand:** 1. Vælg radio-tilstand. Brug af fjernbetjeningen eller knappen "INPUT" på øverste panel. 2. Brug den forrige eller næste knap til at justere frekvensen manuelt. Hvert tryk ændrer frekvensen med 100 kHz. 3. Tryk på knappen Play / Pause / Scan for automatisk indstilling. 4. Hver gang en radiostation med tilstrækkelig signalstyrke findes, gemmes den under den automatiske indstillingsfunktion. 5. For at lytte til de gemte radiostationer skal du trykke på knapperne Forrige eller Næste, når den automatiske indstillingsfunktion er afsluttet.

**NL- FM-radiomodus:** 1. Selecteer de FM-radiomodus. Met behulp van de afstandsbediening, of de "INPUT" -knop op het bovenpaneel. 2. Gebruik de vorige of volgende knop om de frequentie handmatig aan te passen. Elke druk op de knop verandert de frequentie met 100 kHz. 3. Voor automatisch afstemmen, drukt u op de Afspeel/Pauze/Aftasten toets. 4. Tijdens de automatische afstemfunctie zal telkens wanneer een radiozender met voldoende signaalsterkte wordt gevonden, deze worden opgeslagen. 5. Om naar de opgeslagen radiozenders te luisteren, drukt u op de Vorige of Volgende toets wanneer de automatische afstemfunctie klaar is.

**FI- FM-radiotila:** 1. Valitse FM-radiotila. Käytä kaukosäädintä tai yläpaneelin "INPUT" -painiketta. 2. Käytä edellistä tai seuraavaa painiketta säätääksesi taajuutta manuaalisesti. Jokainen painallus muuttaa taajuutta 100 kHz: llä. 3. Paina automaattista viritystä painamalla Toista / Keskeytä / Skannaa-painiketta. 4. Automaattivirityksen aikana se tallennetaan aina, kun radioasema, jolla on riittävä signaalinvoimakkuus, löytyy. 5. Kun haluat kuunnella tallennettuja radioasemia, paina Edellinen- tai Seuraava-painiketta, kun automaattinen viritystoiminto on valmis.

**PL- Tryb radia FM:** 1. Wybierz tryb radia FM. Za pomocą pilota zdalnego sterowania lub przycisku "INPUT" na górnym panelu. 2. Użyj poprzedniego lub następnego przycisku, aby ręcznie wyregulować częstotliwość. Każde naciśnięcie spowoduje zmianę częstotliwości o 100 kHz. 3. W celu automatycznego dostrajania, naciśnij przycisk Play/Pause/Scan. 4. Podczas funkcji automatycznego strojenia, za każdym razem, gdy zostanie znaleziona stacja radiowa o wystarczającej sile sygnału, zostanie ona zapisana w pamięci. 5. Aby odsłuchać zapisane stacje radiowe, po zakończeniu funkcji automatycznego strojenia naciśnij przycisk Previous (Poprzednia) lub Next (Następna).

**CZ- Režim rádia FM:** 1. Vyberte režim FM rádia. Pomocí dálkového ovládače nebo tlačítka „INPUT“ na horním panelu. 2. Pomocí předchozího nebo dalšího tlačítka ručně nastavte frekvenci. Každé stisknutí změní frekvenci o 100 kHz. 3. Pro automatické ladění stiskněte tlačítko Play/Pause/Scan. 4. Během funkce automatického ladění se pokaždé, když je nalezena rozhlasová stanice s dostatečně silným signálem, uloží. 5. Chcete-li poslouchat uložené rozhlasové stanice, stiskněte po ukončení funkce automatického ladění tlačítko Předchozí nebo Další.

**HR- Način FM radija:** 1. Odaberite način FM radija. Pomoću daljinskog upravljača ili gumba "INPUT" na gornjoj ploči. 2. Upotrijebite prethodni ili sljedeći gumb za ručno podešavanje frekvencije. Svaki pritisak promijenit će frekvenciju za 100kHz. 3. Za automatsko podešavanje pritisnite gumb Reprodukcijski / Pauziraj / Skeniraj. 4. Tijekom funkcije automatskog ugađanja, svaki put kad se pronađe radio stanica s dovoljnom jačinom signala, ona će biti pohranjena. 5. Da biste preslušali pohranjene radio stanice, pritisnite gumb Prethodni ili Sljedeći kada je funkcija automatskog ugađanja završena.

**SK- Režim FM rádia:** 1. Vyberte režim FM rádia. Pomocou diaľkového ovládača alebo pomocou tlačidla „INPUT“ na hornom paneli. 2. Pomocou predchádzajúceho alebo nasledujúceho tlačidla manuálne nastavte frekvenciu. Každým stlačením sa frekvencia zmení o 100 kHz. 3. Pre automatické ladenie stlačte tlačidlo Play/Pause/Scan. 4. Počas funkcie automatického ladenia sa vždy, keď sa nájde rozhlasová stanica s dostatočnou intenzitou signálu, uloží. 5. Ak chcete počúvať uložené rozhlasové stanice, po skončení funkcie automatického ladenia stlačte tlačidlo Predchádzajúca alebo Ďalšia.

**HU- FM rádió üzemmód:** 1. FM rádió üzemmód kiválasztása. A távirányító vagy a felső panelen található "INPUT" gomb használatával. 2. Az előző vagy a következő gombbal állítsa be manuálisan a frekvenciát. Minden egyes megnyomás 100 kHz-cel változtatja a frekvenciát. 3. Az automatikus hangoláshoz nyomja meg a Play/Pause/Scan gombot. 4. Az automatikus hangolás funkció során minden alkalommal, amikor megfelelő jelerősségű rádióállomást talál, az el lesz tárolva. 5. A tárolt rádióállomások meghallgatásához nyomja meg az Előző vagy a Következő gombot, amikor az automatikus hangolás funkció befejeződött.



**FM RADIO MODE\*****MODO RADIO FM / MODE RADIO FM / MODALITÀ RADIO FM / MODO RÁDIO FM... +16**

**RO- Modul radio FM:** 1. Selectați modul radio FM. Folosind telecomanda sau butonul "INPUT" de pe panoul superior. 2. Utilizați butonul anterior sau următor pentru a regla manual frecvența. Fiecare apăsare va modifica frecvența cu 100kHz. 3. Pentru reglare automată, apăsați butonul "Play/Pause/Scan". 4. În timpul funcției de reglare automată, de fiecare dată când se găsește un post de radio cu o intensitate suficientă a semnalului, acesta va fi memorat. 5. Pentru a asculta posturile de radio memorate, apăsați butoanele Previous sau Next (anterior sau următor) atunci când funcția de reglare automată este finalizată.

**CS- Режим ФМ радија:** 1. Изaberите режим ФМ радија. Помоћу даљинског управљача или дугмета "INPUT" на горњој табли. 2. Помоћу претходног или следећег дугмета ручно подесите фреквенцију. Сваки притисак ће променити фреквенцију за 100 кХз. 3. За аутоматско подешавање притисните дугме Репродукуј / Паузирај / Скенирај. 4. Током функције аутоматског подешавања, сваки пут када се пронађе радио станица са довољном јачином сигнала, она ће бити сачувана. 5. Да бисте преслушали сачуване радио станице, притисните дугме Претходни или Следећи када је функција аутоматског подешавања завршена.

**BG- Режим FM радио:** 1. Изберете режима FM радио. Използвайки дистанционното управление или бутон "INPUT" на горния панел. 2. Използвайте бутон "Предишен" или "Следващ", за да настроите ръчно честотата. Всяко натискане ще променя честотата със 100kHz. 3. За автоматична настройка натиснете бутон Play/Pause/Scan. 4. По време на функцията за автоматична настройка всеки път, когато бъде намерена радиостанция с достатъчна сила на сигнала, тя ще бъде запаметена. 5. За да слушате запаметените радиостанции, натиснете бутоните Previous (Предишен) или Next (Следващ), когато функцията за автоматично настройване приключи.

**GR- Λειτουργία ραδιοφώνου FM:** 1. Επιλέξτε τη λειτουργία ραδιοφώνου FM. Χρησιμοποιώντας το τηλεχειριστήριο ή το κουμπί "INPUT" στον επάνω πίνακα. 2. Χρησιμοποιήστε το προηγούμενο ή το επόμενο κουμπί για να ρυθμίσετε τη συχνότητα χειροκίνητα. Κάθε πάτημα θα αλλάξει τη συχνότητα κατά 100kHz. 3. Για αυτόματο συντονισμό, πατήστε το κουμπί Play/Pause/Scan. 4. Κατά τη διάρκεια της λειτουργίας αυτόματου συντονισμού, κάθε φορά που βρίσκεται ένας ραδιοφωνικός σταθμός με επαρκή ισχύ σήματος, θα αποθηκεύεται. 5. Για να ακούσετε τους αποθηκευμένους ραδιοφωνικούς σταθμούς, πατήστε τα κουμπιά Previous (Προηγούμενο) ή Next (Επόμενο) όταν ολοκληρωθεί η λειτουργία αυτόματου συντονισμού.

**TR- FM radyo modu:** 1. FM radyo modunu seçin. Uzaktan kumandayı veya üst paneldeki "INPUT" düğmesini kullanarak. 2. Frekansı manuel olarak ayarlamak için önceki veya sonraki düğmeyi kullanın. Her basış frekansı 100 khz değiştirecektir. 3. Otomatik ayarlama için Oynat / Duraklat / Tara düğmesine basın. 4. Otomatik ayarlama işlevi sırasında, yeterli sinyal gücüne sahip bir radyo istasyonu her bulunduğunda, kaydedilecektir. 5. Kaydedilmiş radyo istasyonlarını dinlemek için, otomatik ayarlama işlevi bittiğinde Önceki veya Sonraki düğmelerine basın.

**RU- Режим FM-радио:** 1. Выберите режим FM-радио. С помощью пульта дистанционного управления или кнопки "INPUT" на верхней панели. 2. Используйте предыдущую или следующую кнопку для настройки частоты вручную. Каждое нажатие будет изменять частоту на 100хз. 3. Для автоматической настройки нажмите кнопку воспроизведения/паузы/сканирования. 4. Во время автоматической настройки каждый раз, когда обнаруживается радиостанция с достаточным уровнем сигнала, она сохраняется. 5. Чтобы прослушать сохраненные радиостанции, нажмите кнопку Предыдущая или Следующая, когда функция автоматической настройки будет завершена.

**NOTES\***

**NOTAS / REMARQUES / APPUNTI / NOTAS / ANMERKUNGEN / ANTECKNINGAR / BEMÆRKNINGER / OPMERKINGEN / HUOMAUTUKSIA / UWAGI / POZNÁMKY / BILJEŠKE / POZNÁMKY / MEGJEGYZÉSEK / NOTE / НАПОМЕНЕ / БЕЛЕЖКИ / ΣΗΜΕΙΩΣΕΙΣ / NOTLAR / ПРИМЕЧАНИЯ**

**NOTES\***

**NOTAS / REMARQUES / APPUNTI / NOTAS / ANMERKUNGEN / ANTECKNINGAR / BEMÆRKNINGER / OPMERKINGEN / HUOMAUTUKSIA / UWAGI / POZNÁMKY / BILJEŠKE / POZNÁMKY / MEGJEGYZÉSEK / NOTE / НАПОМЕНЕ / БЕЛЕЖКИ / ΣΗΜΕΙΩΣΕΙΣ / NOTLAR / ПРИМЕЧАНИЯ**

# aiwa

JAPANESE ENGINEERING SINCE 1951

Follow us! aiwaEU



[www.eu-aiwa.com](http://www.eu-aiwa.com)

